

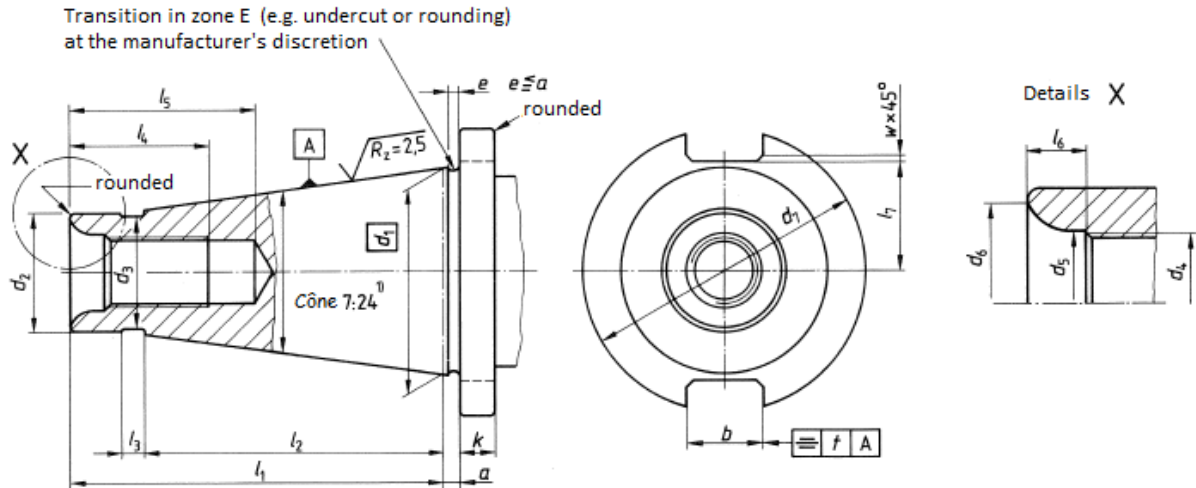

Tool chuck DIN2080

Form A



Designation of a Form A N°40 steep taper shank with taper angle tolerance grade AT 4:

Steep tapered shank DIN 2080 - A 40 AT 4

Cone No.		30	40	45	50	55	60	65	70	75	80
a	$\pm 0,2$	1,6	1,6	3,2	3,2	3,2	3,2	4	4	5	6
b	H12	16,1	16,1	19,3	25,7	25,7	25,7	32,4	32,4	40,5	40,5
d_1		31,75	44,45	57,15	69,85	88,9	107,95	133,35	165,1	203,2	254
d_2	Nominal size	17,4	25,3	32,4	39,6	50,4	60,2	75	92	114	140
	max.	17,11	25,00	32,09	39,29	50,06	59,86	74,64	91,62	113,59	139,54
	min.	17,04	24,92	31,99	39,19	49,94	59,74	74,52	91,48	113,45	139,38
d_3		16,5	24	30	38	48	58	72	90	110	136
d_4		M 12	M 16	M 20	M 24	M 24	M 30	M 36	M 36	M 48	M 48
d_5		13	17	21	26	26	32	38	38	50	50
d_6	max.	16	21,5	26	32	36	44	52	52	68	68
d_7	0 $-0,4$	50	63	80	97,5	130	156	195	230	280	350
k	$\pm 0,15$	8	10	12	12	14	16	18	20	22	28
l_1		68,4	93,4	106,8	126,8	164,8	206,8	246	296	370	469
l_2		48,4	65,4	82,8	101,8	126,8	161,8	202	252	307	394
l_3		3	5	6	8	9	10	12	14	16	18
l_4		24	32	40	47	47	59	70	70	92	92
l_5	min.	33,5	42,5	52,5	61,5	61,5	76	89	89	115	115
l_6	$+0,5$ 0	5,5	8,2	10	11,5	11,5	14	16	16	20	20
l_7	max.	16,2	22,5	29	35,3	45	60	72	86	104	132
t		0,12	0,12	0,12	0,2	0,2	0,2	0,3	0,3	0,3	0,3
w		1,6	1,6	1,6	2	2	2	2,5	2,5	2,5	2,5